

**MARQUE :FIAT, CITROEN, PEUGEOT****REFERENCE : 1495 D****TYPE : DUCATO, JUMPER, BOXER****MR : 1600kg****ANNEE : Depuis 06/07 MS : 120kg****CLASSE :A50X****NOTICE DE MONTAGE :****- Kit de montage:**

Un kit composé d'une partie principale repère 1, de 2 bras pliés repère 2, de 2 cornières repère 3, de 2 fixations avec écrous soudés repère 4, d'une rotule standard **A3C** avec son cache boule, d'un support faisceau électrique plié à 120° avec sa plaque d'identification, d'un faisceau électrique standard 7 broches avec son branchement. D'une notice de montage avec sa visserie de montage.

**- Visserie de montage:**

En A : 4 vis d'origine + 4 rondelles freins M8.

En B : 2 vis H, M10x40, 8.8 + 2 écrous H, M10, 8.8 Nylstop + 4 rondelles plates 10x30.

En C : 2 vis H, M10x120, 8.8 + 4 rondelles 10x45 + 2 écrous H, M10, 8.8 Nylstop.

En D : 4 vis H, M10x40, 8.8 + 4 écrous H, M10, 8.8 Nylstop + 8 rondelles 10x30.

En E : 2 vis H, M8x40, 8.8 + 2 rondelles plates 8x30 + 2 rondelles freins M8.

En F : 2 vis H, M10x60, 8.8 + 2 rondelles plates 10x30 + 2 rondelles freins M10  
+ 2 contreplaques 50x30x8.

En G : 2 vis H, M16x40, 8.8 + 2 écrous H, M16, 8.8 Nylstop.

Support prise : 1 vis H, M10x30, 8.8 + 1 écrous H, M10, 8.8 Nylstop + 2 rondelles 10x30.

**- démontage pare choc :**

Avant tout démonter le pare choc pour ceci retirer les 4 vis torx qui se trouvent au dessus ainsi que les 4 du dessous.

Démonter le renfort pare choc qui ne sera pas remonté conserver la visserie 4 vis tête 13mm.

**- Montage attelage ( voir schéma de montage ) :**

Passer d'abord les petites fixations pliées repère 4 dans le trou oblong, ensuite positionner l'attelage sans serrer en A, B et E, monter les bras 2 et 3 en C et D,

Vérifier le positionnement, ajuster les niveaux, puis bloquer aux couples de serrage préconisés les écrous et les vis.

Monter le support faisceau électrique et la quille avec la visserie correspondante.

**IMPORTANT : Après 100 Km de traction, vérifier le serrage des boulons. La capacité de traction de l'attelage est égale au poids maximum autorisé par le constructeur du véhicule.**

**SCHEMA DE MONTAGE**  
**FIAT / PEUGEOT / CITROEN**  
**DUCATO / BOXER / JUMPER**  
**REF : 1495 D**

Poids:  
20 kg

Couples de serrage préconisés

Ømm	8	10	12	16
n.daN	2.3	4.5	7.5	19

**REMARQUE:** Le trou oblong supérieur du support faisceau sert à la fixation sur l'attelage et celui inférieur à accrocher le câble de sécurité

Date création  
17.07.2000

VISA:  
BOUFARNANA.L

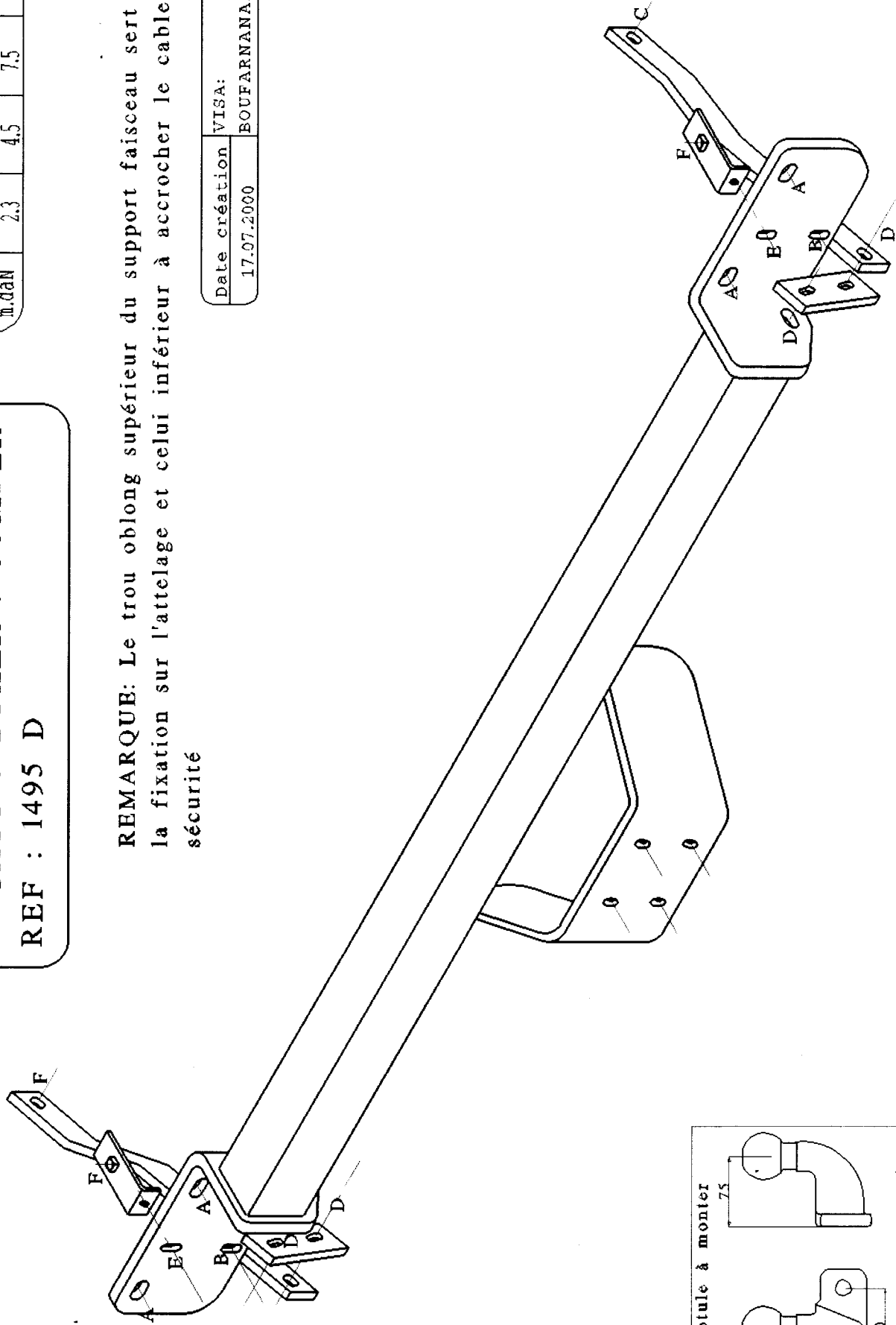

Rotule à monter

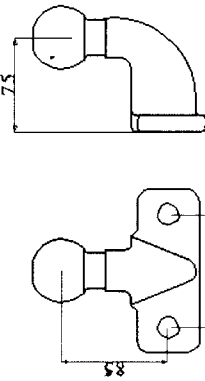

Référence : A3